

NÁVOD K OBSLUZE

Modulární regálové vozíky pro přepravu tyčového materiálu

Typové označení: VOZ_Z_6P, VOZ_M_6P, VOZ_Z_6P_S

VAROVÁNÍ!

Před prvním uvedením do provozu si prosím pozorně prostudujte tento návod k použití!

Tento návod dobře uschovejte a předejte jej každému dalšímu uživateli tak, aby byly tyto informace kdykoliv k dispozici! Zanedbání a případné nedodržování bezpečnostních pokynů a instrukcí může způsobit těžká poranění osob nebo poškození výrobku.

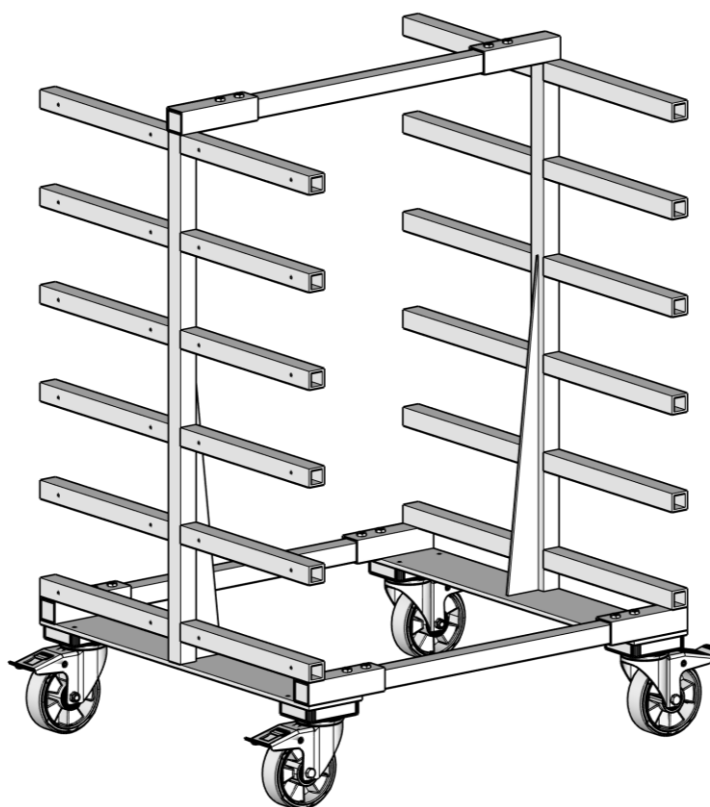

1. Účel zařízení

Modulární regálový vozík je určen pro bezpečnou manipulaci, skladování a přepravu tyčového materiálu. Konstrukce umožňuje modulární prodloužení délky až na 6 metrů (s použitím středového dílu VOZ_Z_6P_S). Tyče se na vozíku mohou skladovat a převážet pouze s příslušenstvím, které zabrání samovolnému pádu tyčového materiálu z jednotlivých výškových pozic. Veškeré typy příslušenství a způsob jejich montáže jsou popsány v návodu „**Příslušenství k modulárním regálovým vozíkům pro přepravu tyčového materiálu**“ (VOZ_PR_01, VOZ_PR_02, VOZ_PR_03, VOZ_PR_04).

Vozík musí být vždy plněn tyčovým materiálem od spodu nahoru a vždy od středu ke krajům.

VAROVÁNÍ:

Při jiném postupu plnění může hrozit převržení vozíku a vysypání materiálu.

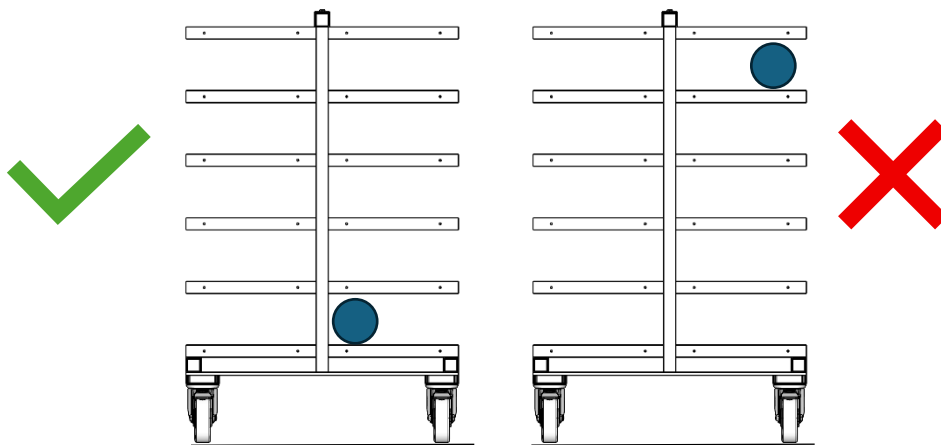

2. Technický popis

- Sestava se může skládat maximálně ze 3 modulů (1x středový modul VOZ_Z_6P_S).
- Délka jedné sestavy (vozíku) může být maximálně 6 m.
- Výška konstrukce je pevná a nesmí se upravovat – 1420 mm.
- Spojení modulů se provádí pomocí jeklu 40×40×3 mm, přičemž spoj musí být vždy mechanicky zajištěn šrouby proti samovolnému rozpojení. Šrouby musí být aretovány na každém z použitých modulů.
- Celková nosnost:
 - **2 moduly:** 2000 kg
 - **3 moduly:** 3000 kg
- Nosnost jednoho patra je 200 kg – **součet** zatížení všech pater nesmí přesáhnout celkovou nosnost!

VAROVÁNÍ:

Nosnost nesmí být překračována a musí být rovnoměrně rozložena na jednotlivé výškové pozice. Nejtěžší tyče vždy umisťovat do spodních pater.



Středový modul

VOZ_Z_6P_S

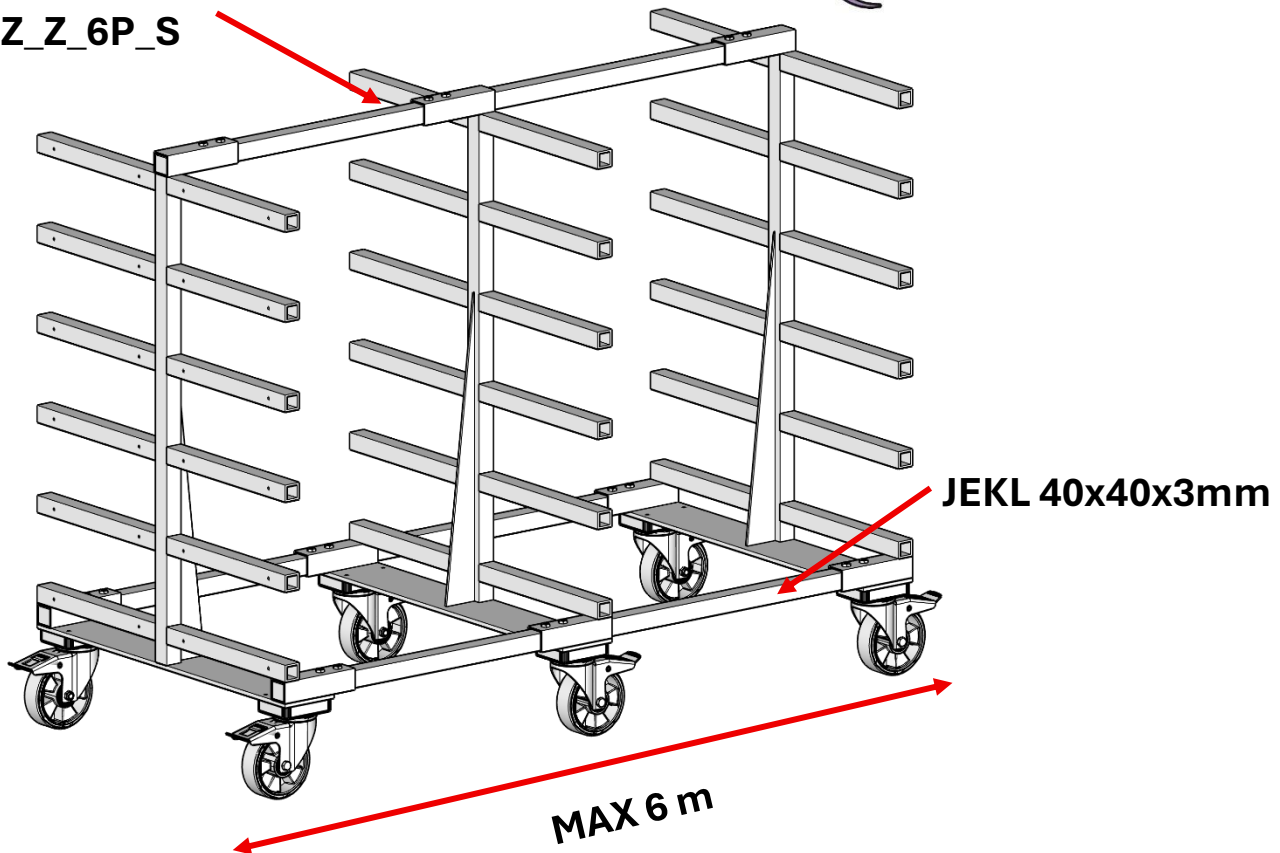

3. Montáž a sestavení

- 3.1. Uvedte čelo do svislé polohy tak, aby kolečka byla v kontaktu s podlahou.
- 3.2. Dva spodní jekly protáhněte připravenými otvory a následně je zajistěte šrouby.
- 3.3. Nasuňte další modul – koncový nebo středový a opět ho zajistěte šrouby.
- 3.4. Nasuňte poslední vrchní jechl a zajistěte jej šrouby.

Každý modul musí být zajištěný 2 šrouby na každém spoji s ječkem. Každý jeden modul tedy musí být s jekly spojen celkově 6 šrouby. Jekl nesmí přesahovat boční čela.

VAROVÁNÍ:



Sestavení modulů musí být vždy prováděno v minimálním počtu 2 lidí z důvodu bezpečnosti. Zatímco jeden člověk nasouvá jekly a aretuje šrouby, tak druhý musí moduly přidržovat, aby nedošlo k převržení.

VAROVÁNÍ:



Při manipulaci se sestaveným vozíkem je nutné jet pomalu a vyvarovat se prudkých změn směru jízdy. Hrozí riziko pádu převáženého materiálu a zranění osob.

VAROVÁNÍ:



Při manipulaci s vozíkem dbejte zvýšené opatrnosti vůči ostatním osobám v provozu. Hrozí riziko střetu a přejetí nohou kolečkem (vašich i ostatních osob).

4. Údržba

4.1. Měsíční

- Kontrola aretačních šroubů.
- Kontrola pevnosti konstrukce → není zjevně poškozená ani prohnutá.
- Kontrola funkčnosti koleček a jejich čištění.
- Čištění těla konstrukce – jednotlivých modulů i spojovacích jeklů.
- Kontrola výrobních štítků s označením typu vozíku.

5. Skladování konstrukce

- Na rovném povrchu.

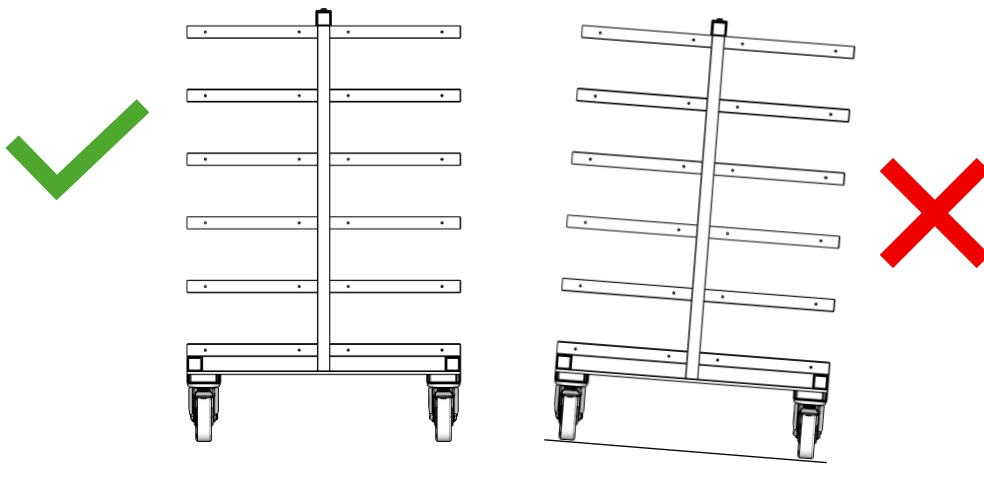

6. Likvidace

- Výrobek likvidujte jako kovový odpad v souladu s platnými předpisy.
- Před likvidací oddělte všechny nekovové části (např. plastové, gumové apod.).
- Jednotlivé materiály třídte dle jejich druhu.

VAROVÁNÍ:



Je zakázáno vstupovat na konstrukci a přepravovat osoby. Hrozí riziko pádu z výšky a zranění osob.