

NÁVOD K OBSLUZE

Vozík šedý pro přepravu materiálu

Typové označení: VOZ_PRE_MAT

VAROVÁNÍ!

Před prvním uvedením do provozu si prosím pozorně prostudujte tento návod k použití!

Tento návod dobře uschovejte a předejte jej každému dalšímu uživateli tak, aby byly tyto informace kdykoliv k dispozici! Zanedbání a případné nedodržování bezpečnostních pokynů a instrukcí může způsobit těžká poranění osob nebo poškození výrobku.

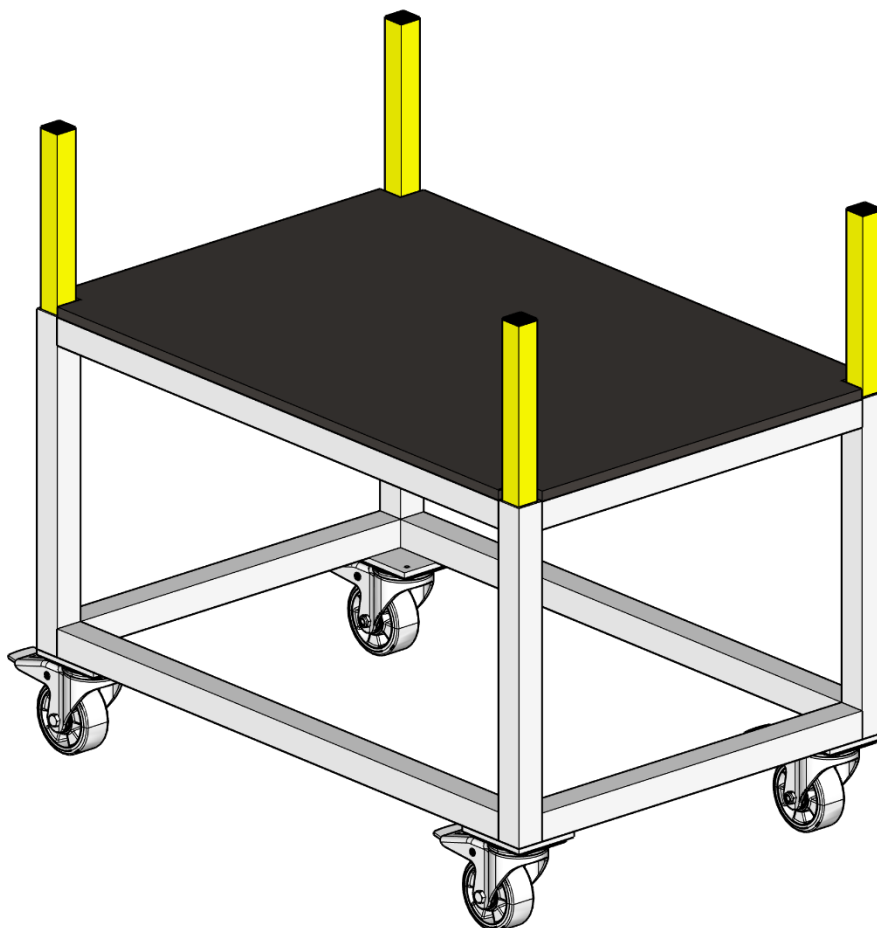

1. Účel zařízení

Tento vozík je určen pro bezpečnou manipulaci, skladování a přepravu materiálu. Tyčový materiál se na vozíku může skladovat a převážet pouze s nainstalovanými žlutými zarážkami, které zabrání samovolnému pádu tyčového materiálu z vozíku.

Vozík musí být vždy plněn materiálem rovnoměrně po celé ploše vozíku. Tyčový materiál ukládejte vždy po celé své délce mezi žluté zarážky a rovnoběžně s vozíkem. Tyčový materiál nesmí být uložen tak, aby jeho část nebyla zajištěna zarážkami, ani šikmo vůči vozíku.

VAROVÁNÍ:

Při nedodržení pravidel pro plnění vozíku může hrozit jeho převržení, vyspání materiálu a zranění osob.



Ukázka plnění vozíku tyčovým materiálem:

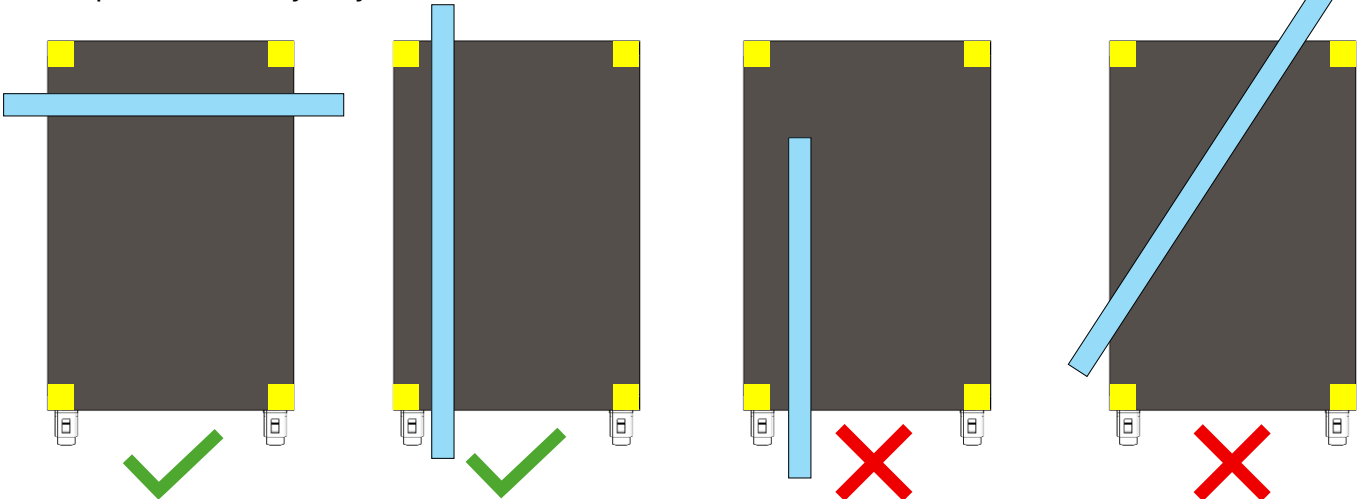

2. Technický popis

- Vozík tvoří svařovaná konstrukce (S235JR), 18 mm překližka (tmavá bříza) a 4 ks násuvných žlutých zarážek o celkové délce 520 mm, které jsou z jedné strany vždy opatřené plastovou krytkou. Zarážka musí být osazena tak, aby její část s krytkou vyčnívala ven z vozíku.
- Celková nosnost vozíku je 520 kg a jeho celková hmotnost bez nákladu je 80 kg.
- Barva svařované konstrukce vozíku je RAL0110 (šedý pololesk).

VAROVÁNÍ:

Nosnost nesmí být překračována a musí být rovnoměrně rozložena po celém vozíku.



VAROVÁNÍ:



Při manipulaci s vozíkem je nutné jet pomalu a vyvarovat se prudkých změn směru jízdy. Hrozí riziko pádu převáženého materiálu a zranění osob.

VAROVÁNÍ:



Při manipulaci s vozíkem dbejte zvýšené opatrnosti vůči ostatním osobám v provozu. Hrozí riziko střetu a přejetí nohou kolečkem (vašich i ostatních osob).

3. Údržba

3.1. Měsíční

- Kontrola všech zarážek → zda jsou na vozíku, mají černé krytky a nejsou zjevně poškozené.
- Kontrola pevnosti konstrukce → není zjevně poškozená ani prohnutá.
- Kontrola funkčnosti koleček a jejich čištění.
- Čištění všech částí vozíků.
- Kontrola, zda není překližka výrazně poškozena tak, že by bránila používání vozíku.
- Kontrola výrobních štítků s označením typu vozíku.

4. Skladování konstrukce

- Na rovném povrchu.

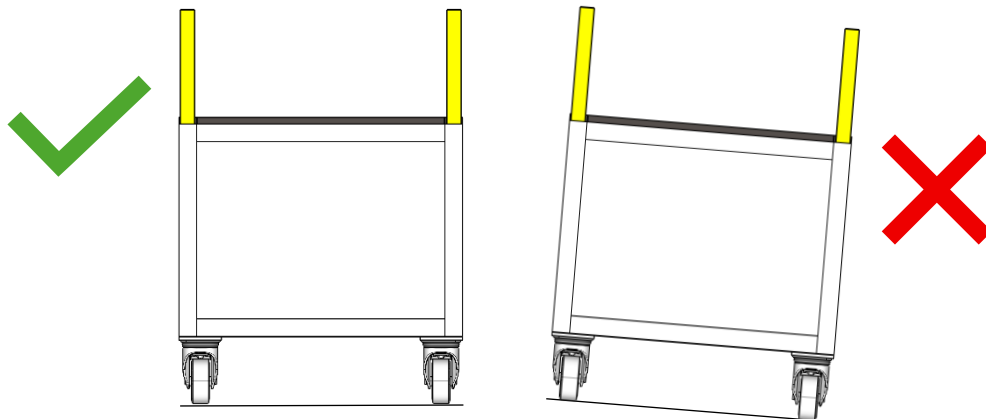

5. Likvidace

- Před likvidací výrobek rozeberte na jednotlivé části podle použitého materiálu.
- Kovové části likvidujte jako kovový odpad v souladu s platnými předpisy.
- Před likvidací oddělte všechny nekovové části (např. plastové, gumové apod.).
- Nekovové části likvidujte v souladu s platnými místními předpisy pro nakládání s odpady.

VAROVÁNÍ:



Je zakázáno vstupovat na konstrukci a přepravovat osoby. Hrozí riziko pádu z výšky a zranění osob.